

Mitigeur électronique pour lavabo, alimentation à piles

Caractéristiques techniques

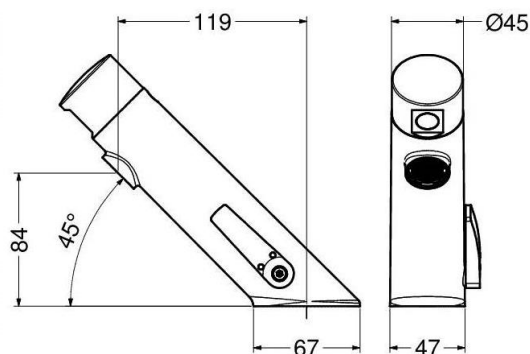

**COMPOSITION :**

- Corps en laiton chrome
- Capteur infrarouge
- Pile Lithium 6V (CRP2)
- Solénoïde bistable 6V

**CARACTÉRISTIQUES FONCTIONNELLES**

- **Limiteur de débit** 6 l/min
- **Pression d'alimentation** : Min 1 - max 8 bar
- **Température d'alimentation** : 5 - 70 °C

1 **Alimentation électrique** : Batterie lithium 6 V (incluse)

- **Durée estimée batterie** : 220.000 opérations
- **Activation** : Capteur infrarouge à détection de présence
- **Auto-approvisionnement** : 24 heures après la dernière utilisation
- **Système de blocage antivandalisme**: Fermeture automatique après 60 sec. d'écoulement de l'eau continu
- **Système de blocage batterie déchargée**: Led indicateur de batterie faible si la batterie est déchargée, le robinet s'arrête

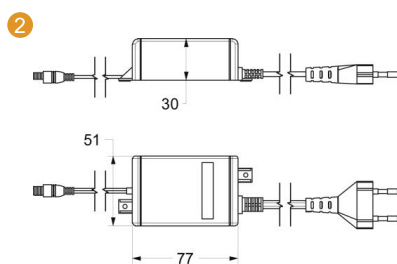
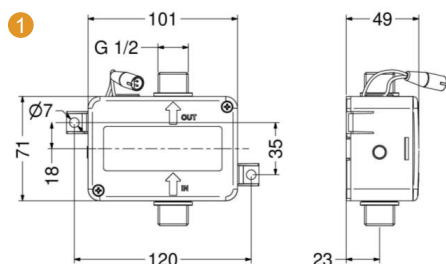

**AUTRES OPTIONS**

2 **BS545.12/R** : Avec alimentateur extérieur 230V